



Mitigeur évier bec haut moulé orientable avec système S2

Série: TITANIUM

Finition :

Chrome

Réf.: 180602

Code SAP: 18E303494

Pièces de rechange :

- Manette réf.1800IFV-35
- Cartouche réf 35100
- Bec réf. C2401
- Aérateur réf. 1599
- Sachet accessoires réf BAC1
- Conexions flexibles réf. 229A et 229R

DIBUJO TÉCNICO

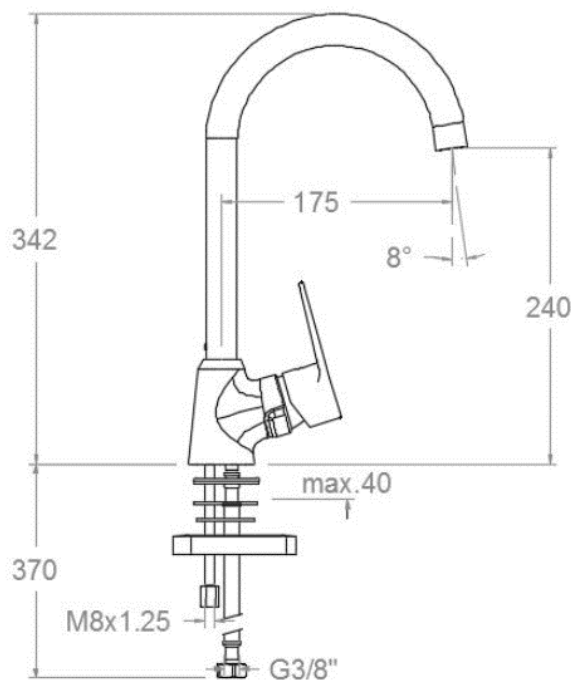

• Caractéristiques techniques

- Cartouche mitigeur avec système Termostop Block de limitation de la température maximum de l'eau chaude.
- Système d'économie d'eau C2 via l'ouverture de la manette en 2 phases.
- Débit à 3 bars : 12 l/min.
- Niveau acoustique a 3 bars : < 20 dB.
- Laiton chromé : 15 microns d'épaisseur de nickel, 0,3 micron de chrome
- Prestation de confort au niveau de la fidélité, de la sensibilité et de la constance dans la sélection de température
- Résiste aux pressions statiques ≤ 10 bar et coup de bélier de 25 bars.
- Température recommandée d'eau chaude 55°C. Température maximum d'utilisation 65°C. Maximum 1h à 90°C.
- Pression d'utilisation entre 1-5 bar. Recommandé 3 bars.
- Résistance aux chocs thermiques et aux agents chimiques anti-légionelles.
- 5 ans de garantie sur les robinets et 2 ans en accessoires.

Observaciones

Essais d'étanchéité, de débit, de comportement mécanique sous pression, de résistance mécanique, de dimensions, d'acoustique et de corrosion, réalisés selon les exigences de la norme européenne EN 817 et EN 248.